

**INSTRUKCJA OBSŁUGI SEJFU
HOTELOWEGO
BE-TECH HARMONY**

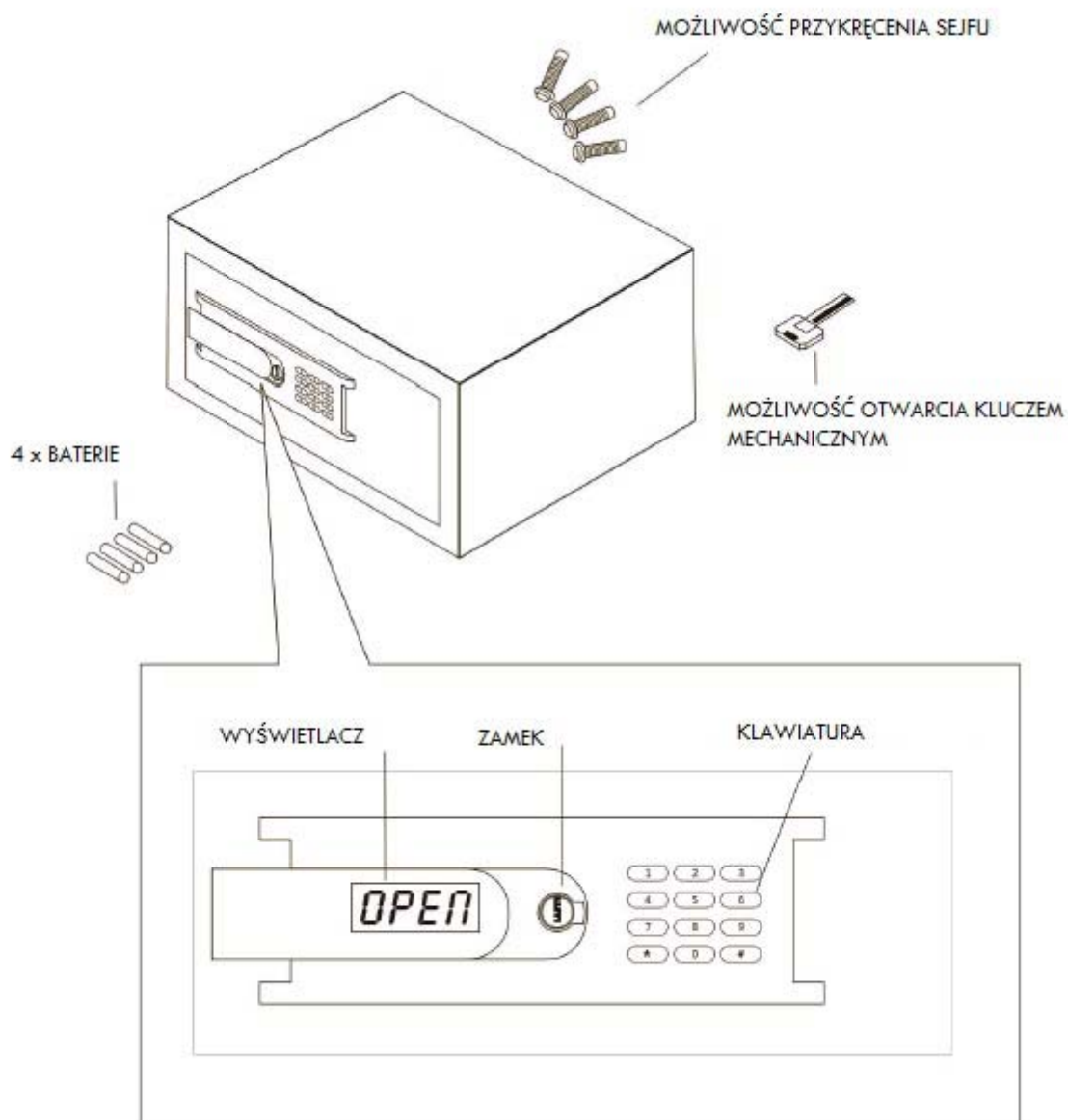

1. Opis elementów sejfu Be-Tech Harmony



* baterie nie są elementem dostarczanym wraz z sejfem przez dostawcę

2. Montaż sejfów Be-Tech Harmony

a. Zdejmij pokrywę ochronną w celu montażu baterii.

Rys. 1.

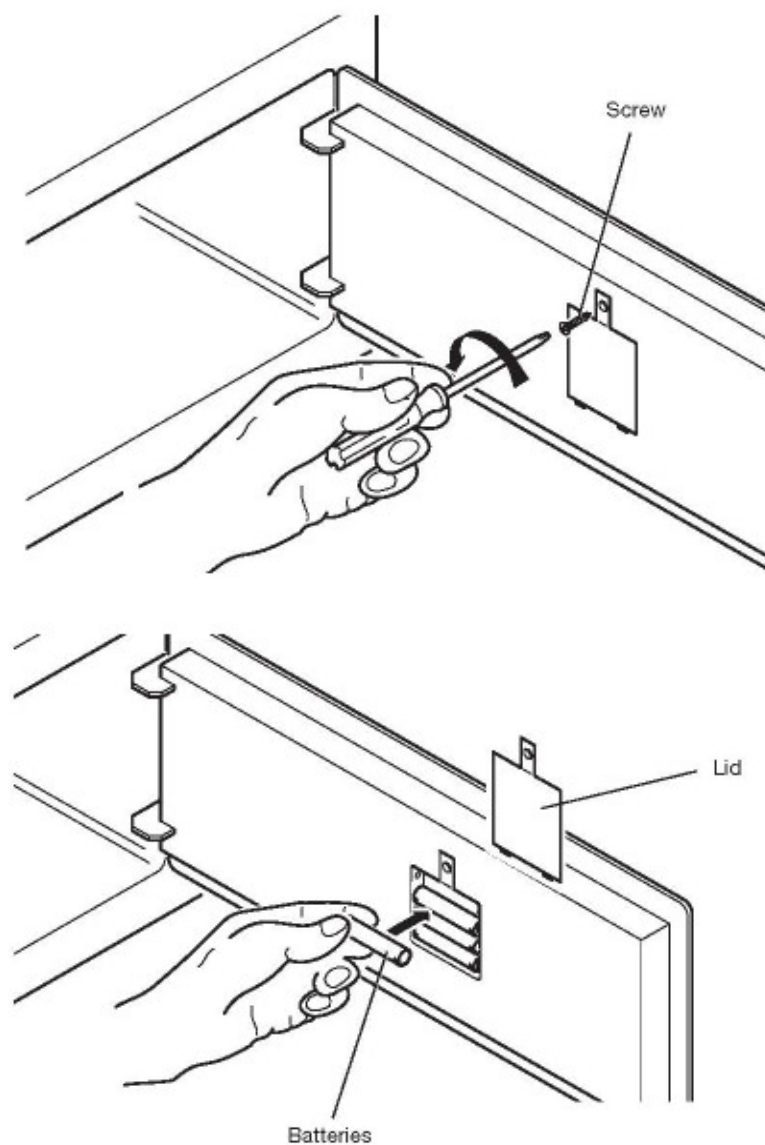

b. Umieść sejf w miejscu do tego przeznaczonym. Zabezpiecz sejf dzięki zamocowaniu go do mebla za pomocą 4 kołków mocujących będących elementem sejfów.

Rys.2

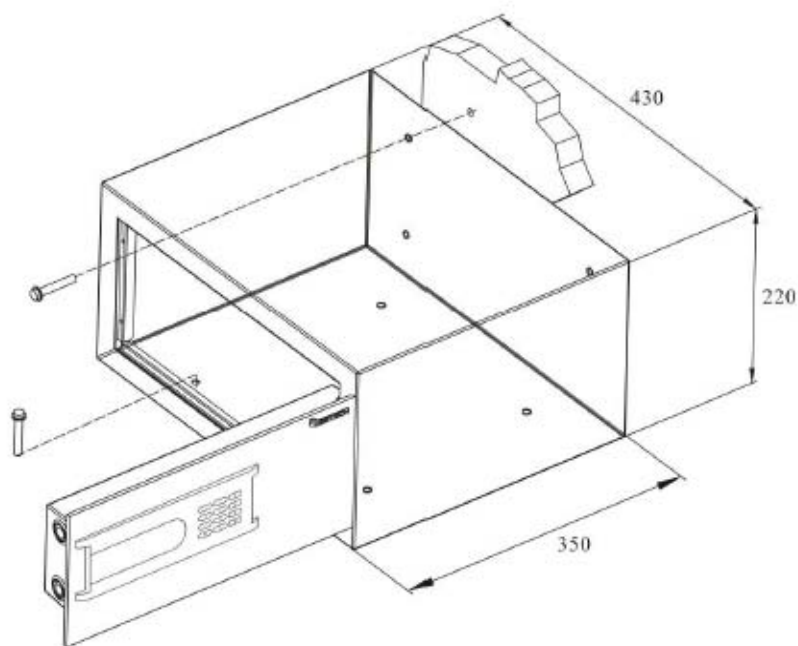

Sejf posiada 8 otworów przelotowych – 4 na tylnej ścianie oraz 4 na spodzie.

Miejsca wkręcenia kołków mocujących są dowolne, instalator powinien zamocować je według własnego uznania.

Otworowanie mebla dla Sejf hotelowy Be-Tech Harmony 15”

Rys. 3

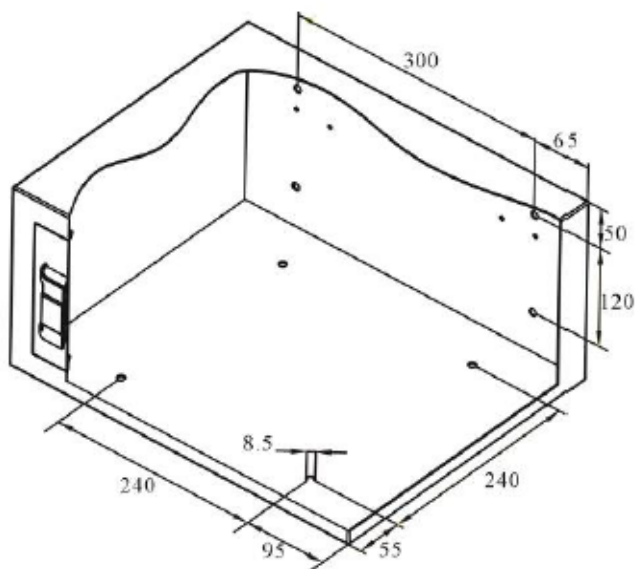

Instrukcja użytkowania

Sejf z otwartymi drzwiami jest gotowy do użycia. W celu zamknięcia należy nadać mu kod:

Sejfy Be-Tech Harmony mogą działać w dwóch trybach:

1. Tryb prywatny – tryb uniemożliwia ustawienie kodów tymczasowych. Działanie sejfu w tym trybie pozwala na szybkie zamknięcie za pomocą kodu właściciela, wciskając jedynie #.

2. Tryb dzielony – zalecany dla obiektów hotelowych

Goście hotelowi mogą samodzielnie ustawiać kody tymczasowe. Osoby upoważnione mogą otworzyć kod w przypadku np. zablokowania sejfu poprzez wpisanie błędnego kodu.

Istnieje możliwość ustawienia 5 kodów serwisowych. Kody te mogą być przeznaczone np. dla pracowników recepcji bądź osób technicznych. Kody serwisowe powinny być przypisane do każdej z osób indywidualnie. Sejf posiada funkcję zczytywania historii zdarzeń. Nie zaleca się podawania osobą postronnym kodu właściciela.

Ustawienie sejfu w tryb dzielony / prywatny:

- Ustawienie Trybu Dzielonego – Naciśnij przycisk resetujący, przez ok 1 sek, usłyszysz sygnał dźwiękowy „beep”, następnie „beep” - Tryb Dzielony jest aktywny.
- Ustawienie Trybu Prywatnego - Naciśnij przycisk resetujący, przytrzymaj na ok 3 sek usłyszysz sygnał dźwiękowy „beep beep”, następnie „beep” - Tryb Prywatny jest aktywny.

Przycisk restartujący znajduje się w wewnętrznej stronie drzwiczek sejfu. Aby się do niego dostać należy odkręcić płytkę maskującą baterie.

Rys. 4

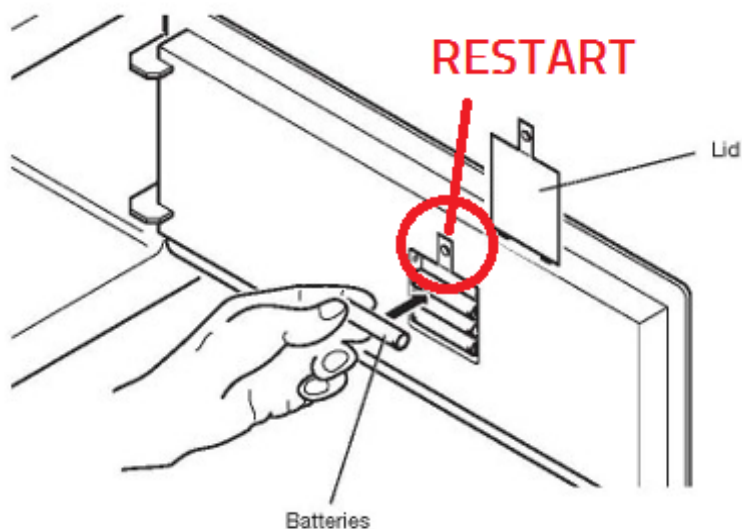

Otwieranie/ zamykanie sejfu działającego w Trybie Dzielnym za pomocą kodu użytkownika:

Aby zamknąć sejf użytkownik musi zamknąć drzwiczki, a następnie wpisać dowolny kod użytkownika oraz zatwierdzić go przyciskiem #. Kod powinien zawierać od 4 do 9 cyfr.

Na wyświetlaczu pojawi się napis CLSd- oznacza to, że sejf został poprawnie zamknięty. Aby go otworzyć należy ponownie wpisać nadany kod użytkownika oraz zatwierdzić #.

Jeśli nastąpiła pomyłka przy wpisywaniu kodu, przed zatwierdzeniem można wykasować cyfry wciskając przycisk *.

Istnieje możliwość zmiany kodów tymczasowych za każdym razem przy próbie zamknięcia sejfu.

Otwieranie/ zamykanie sejfu działającego w Trybie Prywatnym:

Aby zamknąć sejf w trybie prywatnym, wystarczy zamknąć drzwiczki oraz wpisać #. Na ekranie pojawi się napis CLSd – oznacza to, że sejf został poprawnie zamknięty.

Sejf w trybie prywatnym otwiera się za pomocą kodu właściciela. W odróżnieniu od Trybu Dzielonego, wpisywanie kodu nie jest poprzedzone przyciskami *,0 oraz #. Wystarczy wpisać kod i zatwierdzić #.

Jeśli użytkownik chce otworzyć sejf za pomocą kodu serwisowego należy wcisnąć przycisk *, numer kodu serwisowego, który będziemy wprowadzać (1-5), wprowadzić dany kod serwisowy oraz zatwierdzić #.

W Trybie Prywatnym nie istnieje możliwość ustawiania kodów tymczasowych.

Programowanie kodów:

Kod właściciela:

Kod właściciela jest kodem, dzięki któremu osoba upoważniona będzie mogła otworzyć sejf, nawet jeśli inny użytkownik nadał mu swój tymczasowy kod dostępu.

1. Upewnij się, że drzwiczki sejfu są otwarte.
2. Naciśnij przycisk *, 0 oraz #, wprowadź kod inicjujący: **123456**, a następnie naciśnij przycisk #.
3. Na wyświetlaczu pojawi się napis 1St, aby nadać nowy kod właściciela naciśnij przycisk *, 0 oraz #, w ciągu 6 sekund wprowadź nowy kod a następnie zatwierdź przyciskiem #.
4. Na wyświetlaczu pojawi się napis 2St. Wprowadź nadany własny kod właściciela oraz ponownie zatwierdź #.
5. Na wyświetlaczu pojawi się napis **dOne** - wpisywanie kodu zakończyło się sukcesem.

Zmiana kodu właściciela:

1. Upewnij się, że drzwiczki sejfów są otwarte.
2. Naciśnij *, 0 oraz # a następnie wprowadź aktualny kod właściciela oraz zatwierdź przyciskiem #.
3. Na wyświetlaczu pojawi się napis **PrOG**, oznacza to, że możesz rozpocząć wprowadzanie własnych ustawień. Naciśnij *,0, #.
4. Na wyświetlaczu pojawi się **1St**, wprowadź nowy kod a następnie zatwierdź #.
5. Na wyświetlaczu pojawi się **2St**, ponownie wprowadź nowy kod a następnie zatwierdź #.
6. Na wyświetlaczu pojawi się napis **dOnE**, oznacza to, że zmiana kodu właściciela zakończyła się sukcesem.

Otwieranie sejfów za pomocą kodu właściciela:

1. Naciśnij *,0 oraz #, następnie wprowadź nadany wcześniej kod właściciela i zatwierdź #.
2. Kiedy na wyświetlaczu pojawi się napis **OPEn** – oznacza to że sejf jest otwarty.

Kod serwisowy:

1. Upewnij się, że drzwiczki sejfów są otwarte.
2. Naciśnij *,0 oraz #, wprowadź **kod właściciela** a następnie zatwierdź #.
3. Na wyświetlaczu pojawi się napis **PrOG**, naciśnij *,1 oraz #.
4. Na wyświetlaczu pojawi się **1St**, wprowadź 1 kod serwisowy i naciśnij #.
5. Na wyświetlaczu pojawi się **2St**, ponownie wprowadź nadany pierwszy kod serwisowy oraz zatwierdź #.
6. Kiedy na wyświetlaczu pojawi się **dOnE**, oznacza to, że wprowadzenie pierwszego kodu serwisowego zakończyło się sukcesem.

7. Jeśli chcemy wprowadzić następny kod serwisowy, należy powtórzyć w/w czynności ze zmianą w punkcie 3 – należy nacisnąć *,2 oraz # (w przypadku kodu drugiego oraz kolejne cyfry w celu nadania kolejnych kodów) Istnieje możliwość nadania max 5 kodów serwisowych.

Usuwanie wybranych kodów serwisowych:

1. Upewnij się, że drzwiczki sejfów są otwarte.
2. Naciśnij *,0 oraz #, wprowadź kod właściciela a następnie zatwierdź #.
3. Na wyświetlaczu pojawi się napis PrOG , naciśnij *,*,1 oraz #.
4. Na wyświetlaczu pojawi się napis dEL1, wprowadź kod właściciela i zatwierdź #.
5. Na wyświetlaczu pojawi się dOnE, sygnał dźwiękowy oznacza, że pierwszy kod serwisowy został usunięty.

*Jeśli chcemy usunąć np. trzeci kod serwisowy, w czynności nr 3 wpisujemy *,*,3 oraz #.

Usuwanie wszystkich kodów serwisowych:

1. Upewnij się, że drzwiczki sejfów są otwarte.
2. Naciśnij *,0 oraz #, wprowadź kod właściciela a następnie zatwierdź #.
3. Na wyświetlaczu pojawi się napis PrOG , naciśnij *,*,* oraz #.
4. Na wyświetlaczu pojawi się napis dEL ALL, wprowadź kod właściciela oraz zatwierdź #.
5. Na wyświetlaczu pojawi się dOnE, sygnał dźwiękowy oznacza, że kody serwisowe zostały usunięte.

Otwieranie sejfu kodem serwisowym:

1. Naciśnij *, numer kodu serwisowego którym chcesz otworzyć sejf (1-5), kod serwisowy oraz zatwierdź #.
2. Na wyświetlaczu pojawi się napis OPEn – sejf został otwarty.



Użytkowanie sejfu w przestrzeni publicznej

W przypadku użytkowania sejfy w przestrzeni publicznej, gdzie możliwe jest podejrzenie wpisywania kodu przez osoby postronne istnieje możliwość załączenia Trybu Bezpieczeństwa. Aby to zrobić przed wpisaniem kodu należy podwójnie nacisnąć przycisk *.

Dzięki temu, wpisując kod na wyświetlaczu nie będą pojawiać się cyfry, a jedynie „-”



Błędnie wpisany kod

W przypadku 5-krotnego wpisania błędnego kodu dostępu, klawiatura sejfu zostanie zablokowana, na wyświetlaczu pojawi się napis HOLd. Klawiatura zablokowana będzie przez 5 min.



Otwarcie sejfów kluczem mechanicznym

W przypadku zapomnienia kodu właściciela lub kodów serwisowych istnieje możliwość otwarcia sejfów kluczem mechanicznym.

Wkładka do klucza mechanicznego znajduje się w miejscu pokazanym na rysunku:

Rys. 5

